

# パレットチェンジャー PALLET CHANGER

## IP/MP (IP/MP-40VSI・IP/MP-70VSI)

## PALLET CHANGER "IP/MP"

- コンテナにパタコン(深箱)を使用し、さらに用途が広がります。  
This is a model for general purposes by using the Foldable Container.
- 中敷シート供給ユニット(オプション)の設置によりパタコン(深箱)への段積箱詰ができる。  
By installing the sheet supply unit, realized the parts stacking in deep containers (PATACON).
- コンテナ可搬重量を大幅にアップ(FAコンテナ仕様の2倍)。  
Increased the loading capacity (Double of FA container specification one).

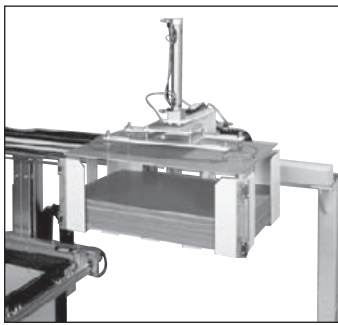

中敷シート供給ユニット(オプション)  
Sheet Supply Unit **OPTIONAL**

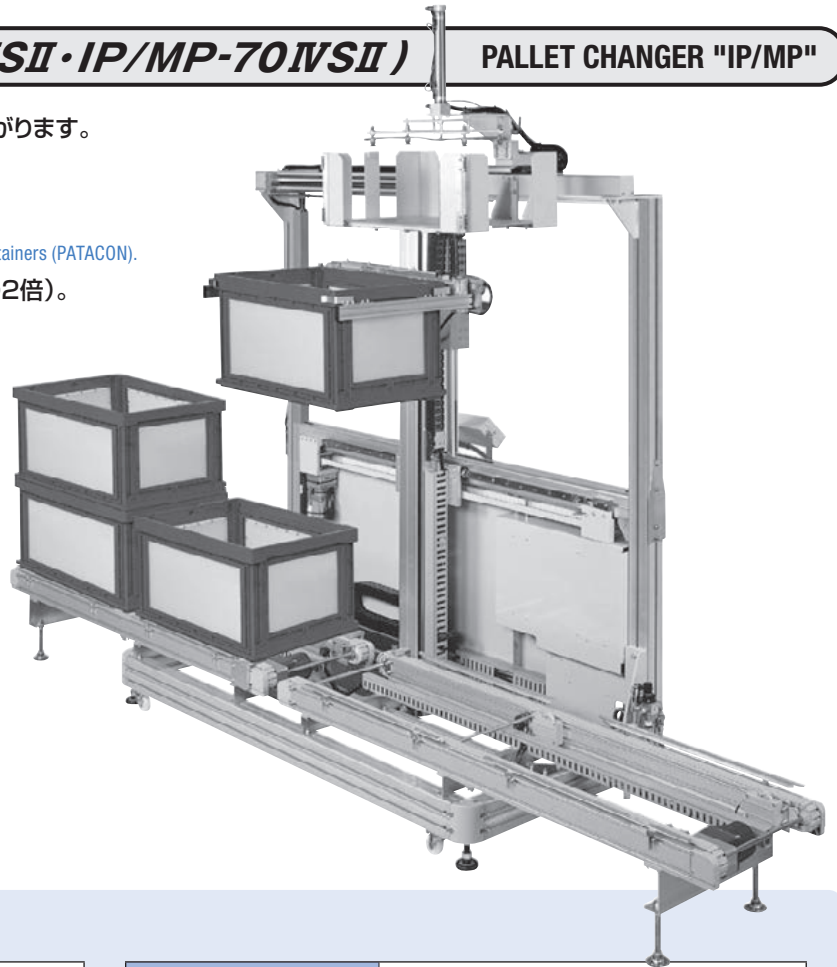

### ■主仕様 MAIN SPECIFICATIONS

電源 Power Source	AC200V±10%・50/60Hz
最大所要電力 Electric Consumption	1kVA
常用空気圧 Air Pressure	0.4~0.5MPa
エア消費量 Air Consumption	0.2Nℓ/cycle
コンテナ交換時間 Container Replacement Period	15sec
コンテナ可搬重量 Maximum Loading Weight of Container	15kg
コンベア最大可搬重量 Maximum Conveyance Weight	70kg

使用コンテナ Available Container Type	パタコン M-40・M-70・NM-80 (M-70の強化タイプ) PATACON M-40・M-70・NM-80 (Reinforced type of M-70)
リフターストローク Lifter Stroke	1240mm (1mm単位設定) 1240mm (specifiable to 1mm)
コンテナ最大段積高さ Container Maximum Stacking Height	1000mm
スライドストローク Slide Stroke	850mm (1mm単位設定) 850mm (specifiable to 1mm)
駆動方式 Driving Method	ACサーボモーター / エアーシリンダー AC Servo Motor / Air Cylinder
総重量 Net Weight	270kg (中敷シート供給ユニット含む) 200kg (Net weight include the weights of sheet supply unit.)

### ■外形寸法図 OUTER DIMENSIONS

