

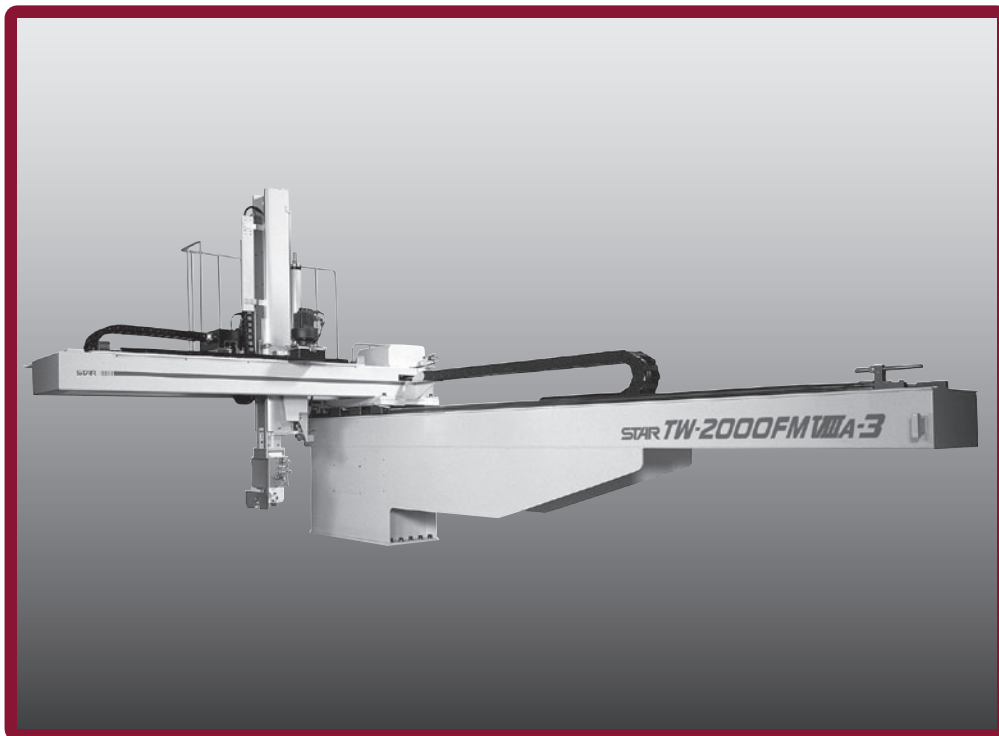







TW series



-  **型締力** Injection Press Range
1,600~2,500ton
-  **駆動軸数:3**
The Number of Servo Axes
-  **門型前後フレーム**
Gate Type Crosswise Frame
-  **ダブルアーム**
Double ARM
-  **スチールフレーム**
Steel Frame
-  **LMガイド**
LM guide
-  **機電一体型**
Composite Type
-  **コントローラー**
STEC-520A
Controller

TW-2000FMVIA-3



共通仕様 COMMON SPECIFICATIONS

電源 Power Source	常用空気圧 Air Pressure	駆動方式 Drive System	姿勢(エアシリンダ) Posture (Air Cylinder)	エアシリンダ推力(エア圧力: 0.49 MPa時) Air Cylinder Driving Force (Air Pressure at 0.49 MPa)		制御BOX Control Box
				最大可搬重量 Max. Load	姿勢トルク Posture Torque	
AC200~220V ±10% 50/60 Hz	0.49 MPa	ACサーボモータ AC Servo Motor	90°固定 90° Fixed	40 [60] kg (チャック重量含) Incl Chuck Weight	177.8 [350.2] N·m	STEC-520A

総合仕様 GENERAL SPECIFICATIONS

機種 Model	ストローク(移動量) (mm) Stroke			電源設備容量 (KVA) Electric Consumption	本体重量 (kg) Net Weight		エア消費量 (Nℓ/サイクル) Air Consumption (Nℓ/cycle)
	上下 Vertical	前後 Crosswise	走行 Traverse		本体 Main Body	操作ペンダント Pendant	
TW-2000FMVIA-3	2000 [2500]	550~2150	3600 [4000]	10	2714	1.1	69.9 / 67.1*

◎ [] 寸法は、オプションストロークを示す。

◎ Figure in [] shows option stroke.

◎ [] 数値は姿勢強化型を示す。

◎ [] is for posture reinforcement type.

* 省エネ吸着使用時。

* When energy saving vacuum generator was used.

外形寸法 OUTER DIMENSIONS

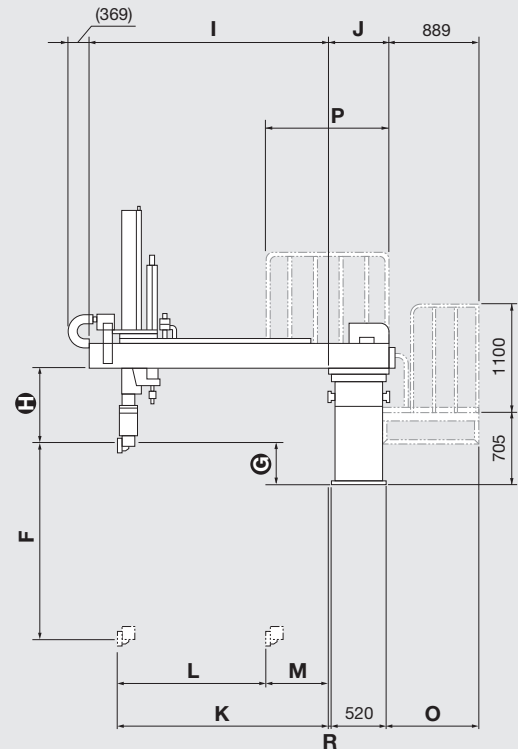
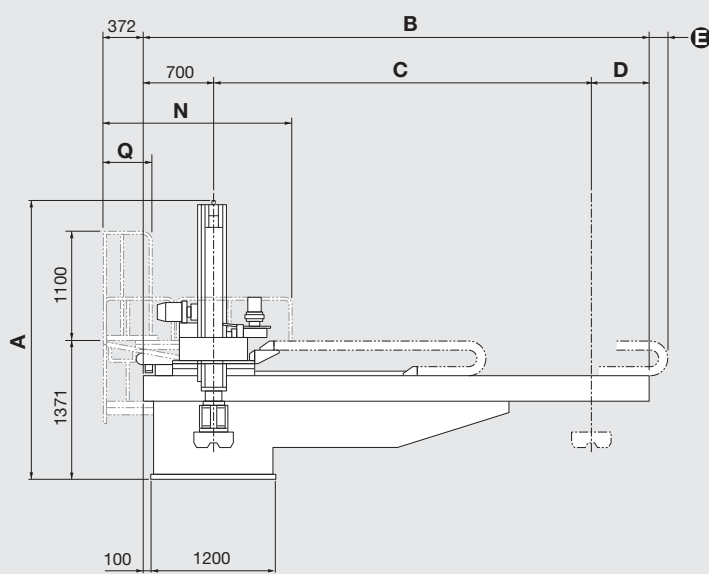

姿勢強化待機位置寸法

標準待機位置より(下に92.5mm/前に10.5mm)移動
When posture reinforcement is selected, standby position moves
92.5 mm below/10.5 mm ahead from each standard position.

TW-2000FMVIAA-3

記号	項目	説明	寸法
A	全高	Overall height	2768 mm
B	全幅	Overall width	5000 mm
C	走行ストローク	Traverse stroke	3600 mm
D	オーバーハング落下側	Overhang, release side	700 mm
E	ケーブルベア張り出し	Cable guide overhang	(179)mm
F	製品側上下ストローク	Ⓟ Vertical stroke	2000 mm
G	製品側上下待機	Ⓟ Vertical standby	402.5 mm
H	ユニットアーム下面〜チャック取付面	Bottom of crosswise to chuck mount position	761.5 mm
I	ユニットアーム	Crosswise arm	2380 mm
J	本体厚さ	Thickness	600 mm
K	前後前進MAX	Crosswise reach max	2150 mm
L	前後ストロークMAX	Crosswise stroke max	1600 mm
M	前後待機MIN	Crosswise standby min	550 mm
N	レール側点検台長さ	Platform at rail side length	1847 mm
O	レール側点検台幅	Platform at rail side width	929 mm
P	走行体側点検台長さ	Platform at carriage unit side length	1550 mm
Q	走行体側点検台幅	Platform at carriage unit side width	460 mm
R	架台オフセット	Base offset	10 mm

Ⓜ寸法は正操作・反操作共通です。

Ⓜ姿勢部の厚みは205.3mmです。但し、配管等のとりまわしにより多少+aになる場合があります。

Ⓜ回転機構(オプション)装着の場合、Ⓜ寸法は274mm、Ⓜ寸法は885.5mmとなります。
また姿勢部の厚みは206.3mmになります。

Ⓜレール側点検台用ハシゴは含みません。

Ⓜ is common for operator side/anti-operator side type.

Ⓜ Thickness of posture area is basically about 205.3 mm (depends on tubing).

Ⓜ In case Product rotation is attached, dimension of Ⓜ is 274 mm,
Ⓜ is 885.5 mm and thickness of posture area is 206.3 mm.

Ⓜ W/o ladder for platform at railside.